

# Сепарирующий элемент FW6/FW6-T

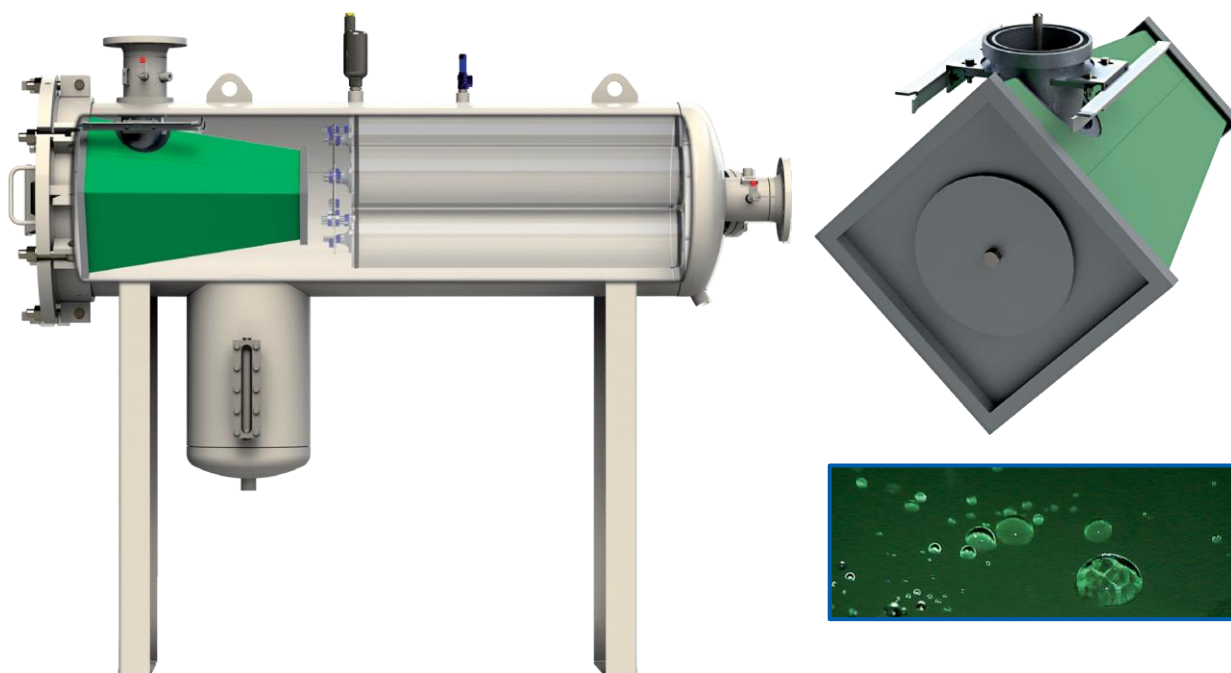

Вид поверхности сепаратора под микроскопом

## Техническая информация

	Многоразовый
Прошёл испытания и одобрен в соответствии с	EI 1581, 5 Ред., Кат. С, Тип S & SLW Соответствует EI 1581, 6 Ред.
Диапазон рабочей температуры	от -30°C до +80°C
Срок службы (макс.)	120 месяцев <sup>1</sup>
Срок хранения (макс.)	60 месяцев <sup>2</sup>
Направление потока	Снаружи внутрь
Материал поверхности элемента	Покрытая тефлоном сетка из нержавеющей стали
Материал суппорта	Анодированный алюминий
Маркировка	В соотв. со спецификацией EI (дата изготовления, артикул и т.д.)
Уплотняющий материал	NBR (Buna-N®), другие материалы – по запросу

<sup>1</sup> **Сепарирующие элементы с тефлоновым покрытием** чистятся при каждой замене фильтроэлементов первой ступени, проверяются на работоспособность и могут использоваться повторно. Мелкие повреждения могут быть отремонтированы.

Для большей информации см «Инструкция по обслуживанию сепарирующих элементов с тефлоновым покрытием».

<sup>2</sup> Рекомендации производителя

Оф. Дистрибьютор в России  
ООО «Рустоп Джет Сервис»  
127486 РФ, г. Москва,  
Коровинское шоссе, 10

Тел: +7 (495) 502-66-64  
E-Mail: rustop@rustopavia.ru  
Web: www.rustopavia.ru

**FAUDI**  
aviation  
quality guarantees safety

СЕПАРИРУЮЩИЙ ЭЛЕМЕНТ

## Сепарирующий элемент FW6/FW6-T

### Запчасти

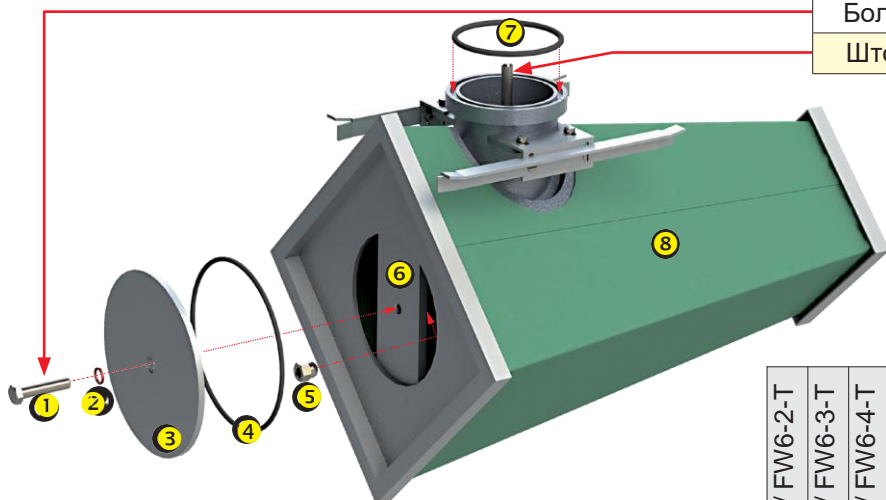

	Затяжка			
	lbf ft	lbf in	кpm	Nm
Болт	5	62	0,71	7
Шток	11	133	1,53	34

Поз.	запчасть	Арт.	FW6-2 / FW6-2-T	FW6-3 / FW6-3-T	FW6-4 / FW6-4-T	FW6-5 / FW6-5-T	FW6-7 / FW6-7-T	FW6-8 / FW6-8-T	FW6-9 / FW6-9-T	FW6-11	FW6-13	Запчасть	Сменная часть
1	Болт	885 99 77	X	X	X	X	X	X	X	X	X	X	
2	Прокладочное кольцо	885 21 39	X	X	X	X	X	X	X	X	X		X
3	Заглушка	300 64 48	X									X	
		881 83 12		X	X	X	X	X	X	X	X	X	
4	Уплотнение	300 64 50	X										X
		300 51 98		X	X	X	X	X	X	X	X		X
5	Гайка крышки	916 94 83	X	X	X	X	X	X	X	X	X	X	
6	Контрплита	300 64 49	X									X	
		883 30 89		X	X	X	X	X	X	X	X	X	
7	Уплотнение	886 92 57	X										X
		886 93 23		X	X	X							X
		886 94 30					X	X	X	X			X
		886 95 39									X		X

Поз.	Наименование	Площадь в м <sup>2</sup> *	Разм. соединения											
8	Separator Element	FW6 80/0,19	0,19	DN80	300 62 12	X								X
		FW6 100/0,29	0,29	DN100	300 63 80		X							X
		FW6 100/0,38	0,38	DN100	300 62 75			X						X
		FW6 100/0,47	0,47	DN100	300 63 36				X					X
		FW6 150/0,66	0,66	DN150	300 63 37					X				X
		FW6 150/0,76	0,76	DN150	300 62 74						X			X
		FW6 150/0,86	0,86	DN150	300 63 38							X		X
		FW6 150/0,87	0,87	DN150	300 63 39								X	X
		FW6 200/0,98	0,98	DN200	300 63 40								X	X

Оф. Дистрибьютор в России  
 ООО «Рустоп Джет Сервис»  
 127486 РФ, г. Москва,  
 Коровинское шоссе, 10

Тел: +7 (495) 502-66-64  
 E-Mail: rustop@rustopavia.ru  
 Web: www.rustopavia.ru

**FAUDI**  
 aviation  
 quality guarantees safety